

«Hvad der har bragt dem gjennom gulvet er desverre efter al sansynlighet en hemmelig ofring [...]»¹

Av Herleik Baklid

Kirkearkeologi er en relativt ny disiplin. Vi regner gjerne at den i Norge startet med utgravningene av Hvaler kirke i Østfold i 1953.² Siden den gang har et syttitalls kirker og kirkeruiner blitt arkeologisk undersøkt.³ Utgravningene har primært hatt et bygningsarkeologisk siktemål, men de har også avdekket og frambrakt et svært rikholdig og variert gjenstandsmateriale fra kirkegrunnen.⁴ En av de mest vanlig forekommende og største funngruppene er mynter. I arkeologisk undersøkte kirker danner myntmaterialet som regel en mer eller mindre sammenhengende myntrekke fra 1000/1100-tallet og opp til våre dager, og omfatter som regel flere hundre mynter.⁵

Problemstilling

I artikkelen «Les mentalités: une histoire ambiguë», skriver Jacques Le Goff: «Tout est source pour l'historien des mentalités.»⁶ Dette skulle innebære at ikke bare skriftlig materiale er kilde til tidligere tiders kollektive forestillinger og tenkemåter, men også ikke-skriftlig materiale som f.eks. kirkefunnmynter. Det vil derfor her stå sentralt å undersøke hvorvidt Le Goffs påstand holder for et myntmateriale som er arkeologisk frambrakt ved utgravninger av kirkegrunnen, og om det metodisk lar seg gjennomføre.

Mye av det overleverte skriftlige kildematerialet, iallfall fra middelalderen, gir oss relativt god historisk kunnskap om de høyere sosiale lag i samfunnet. Sosiale grupper som bønder, husmenn og gårdsarbeidere får vi vanligvis vite mindre om. Spørsmålet er om et slikt kildemateriale som kirkefunnmynter kan gi oss mulighet for å komme disse sosiale lagene, da særlig i middelalderen, nærmere inn på livet?

Problemstillingen blir da følgende: Kan myntfunn under kirkegolv fortelle noe om bønders,

husmenns og gårdsarbeideres kollektive forestillinger og tenkemåter knyttet til kirken og kirkebygningen, og om kirkens plass og betydning i deres liv? Hva kan de i så fall fortelle, og kan det etterspores endringer over tid?⁷

Kildene, kildekritikk og metode

Kirkefunnmynter er ikke-berettende levninger av menneskelig aktivitet knyttet til kirkebygningen. Vanligvis blir kirkefunnene betegnet som *oppnopningsfunn*. Det vil si at myntene antas å være tilført funnstedet over et lengre tidsrom. Dette i motsetning til *sluttete funn* der alle myntene er lagt ned/tapt samtidig.⁸

For vårt formål er det ikke bare myntene og den informasjonen de i seg selv kan gi, dvs. datering og mynttype/nominell verdi (pålydende verdi), som er interessant. Like viktig er myntenens arkeologiske kontekst. Med andre ord må myntenes funnsted, funnlag og funnrelasjon i kirken trekkes inn.

Der kirkegrunnen ikke er omrotet og forstyrret er det under golvsprekkene dannet topper i overflatelaget. I disse overflatelagstoppene fins opphopninger av ulike gjenstander, bl.a. mynter, pinner og bunadssølv. Dette viser at gjenstandsmaterialet har kommet under kirkegolvet gjennom golvsprekkene. Selve overflatelaget består av støv og annet nedfall, og er som regel knusk tørt. Konserveringsforholdene er dermed gode for de gjenstandene som ligger i dette laget.⁹

Ved valg av kirkefunn for analysen, har selve kildesituasjonen vært noe begrensende og styrende. Til tross for dette skulle likevel flere viktige kriterier for valg av kildemateriale være ivare tatt. Følgende fem kriterier ble stilt:

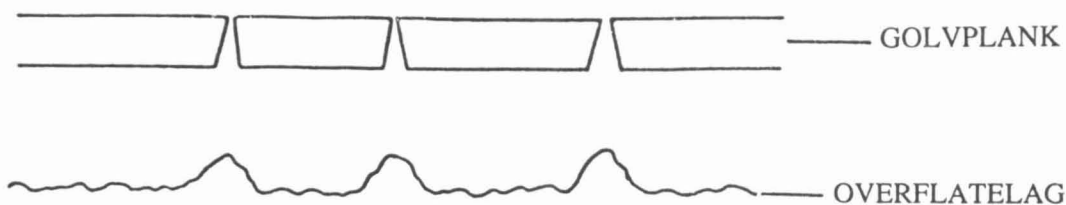

Fig. 1. Skjematisk tverrsnitt av den generelle situasjonen under kirkegulv.

1. Kirken skulle være totalgravd.
2. Utgravnings- og dokumentasjonsrutinene måtte være godt utviklet.
3. Kirkene skulle ligge i bygder med om lag samme sosiale struktur og næringsgrunnlag.
4. Kirkene skulle ha en geografisk spredning.
5. Kirkene skulle være om lag like gamle.

Utifra disse fem kriteriene valgte jeg myntmaterialet fra følgende fire kirkeutgravninger: Uvdal stavkirke i Numedal, Høre stavkirke i Valdres, Ringeby stavkirke i Gudbrandsdalen og Bø gml. kirke i Telemark. Det vil altså si at alle undersøkelsesområdene er innlandsbygder på Østlandet – enten dal- eller fjellbygd eller begge deler.

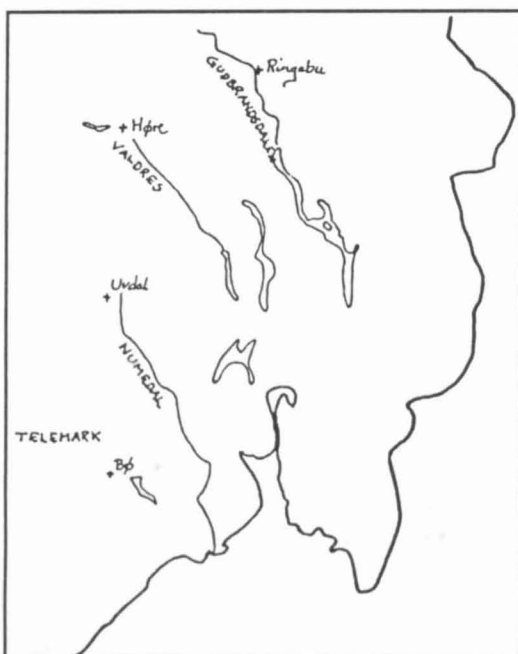

Fig. 2. Kart som viser beliggenheten til de fire kirkestedene.

I alle disse bygdene har jordbruk og husdyrhold vært de helt dominerende næringsveiene.¹⁰

Såtlige fire kirker har vært bygdekirker med menigheter. Ingen av dem har hatt noen spesiell funksjon knytta til seg. På dette grunnlag må vi kunne hevde at utvalget av kirkefunn har en rimelig god representativitet for de vanlige forholdene i dal- og fjellbygder på Østlandet.

Alle de fire kirkene er bygd på slutten av 1100-tallet eller begynnelsen av 1200-tallet.¹¹ Som øvre grense for undersøkelsen har jeg satt år 1900. Dette er fordi jeg har villet avgrense undersøkelsen til den tid alle kirkene var i regulær funksjon. For både Uvdal stavkirke og Bø gml. kirke opphørte dette på slutten av 1800-tallet.¹²

For de tre stavkirkene Uvdal, Høre og Ringeby var myntmaterialet gjennomgående godt bevart og stempelfriskt. Når det gjelder myntmaterialet fra Bø gml. kirke, var derimot en langt større andel av myntene dårlig bevart. I alle fire kirkefunnene forekommer mynter som p.g.a. dårlig tilstand er vanskelig å tidfeste. Særlig gjelder dette myntene i kategorien «ubestemt middelalder», som stort sett består av brakteatfragmenter. En brakteat er en mynt som er preget på bare den ene sida, og som er så tynn at preget vises negativt på baksida.

Antall mynter som ble funnet i hver av de fire kirkene, er trolig ikke identisk med det antall mynter som har kommet under de respektive kirkegulvene. Mynter kan f.eks. være forvitret, fjernet ved arbeider i kirkegrunnen eller rett og slett ikke funnet. Men dette har neppe ført til noen systematisk og avgjørende innvirkning på myntmaterialets representativitet m.h.t. kronologisk fordeling og nominell verdi.

Når det gjelder dateringen av myntene, er de største vanskelighetene forbundet med myntene fra middelalderen da disse ikke bærer preg med årstallsangivelse. Datering av dem skjer ved sammenligning av myntenes stil, tekniske egen-

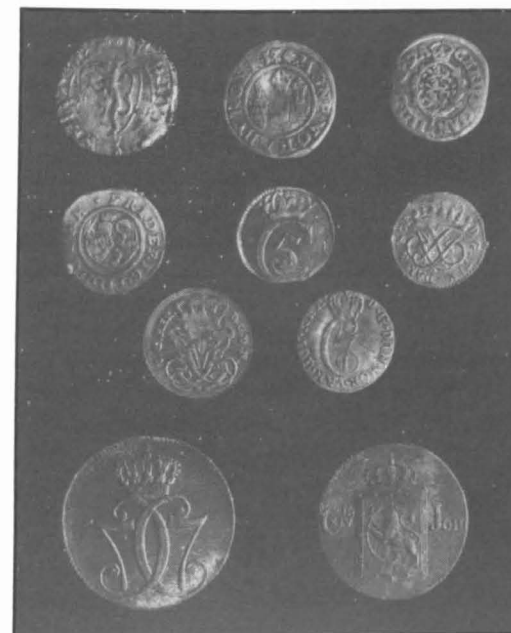

Tosidige mynter fra Bø gamle kirke. Øverste rekke fra v.: Håkon Magnussons tid, penning; mynt fra Hamburg 1553; Christian IV, 2 skilling, 1648. 2. rekke: Fredrik III, 2 skilling, 1666; Christian V, 2 skilling 1685; Glückstadt, 2 skilling 1716. 3. rekke: Fredrik V, 2 skilling 1762; Christian VII, 2 skilling 1771; Carl XIV Johan, skilling 1820. Foto: Myntkabinettet

skaper osv., eller ved at regentens navn eller myntherrens navn er preget på mynten. Disse myntene lar seg ikke datere presist på årstallet, kun innenfor et avgrenset tidsrom, f.eks. til Håkon Håkonssons regjeringstid 1217–1263.

Dateringen av selve myntene er én ting, tidspunktet de kom under kirkegulvet noe annet. Da myntene i de fire utvalgte kirkefunnene for det meste var stempelfriske og godt bevart, er det rimelig å tro at de har kommet under kirkegulvet mens de var i sirkulasjon og i bruk som gyldig betalingsmiddel.¹³ På dette grunnlag er det sannsynlig at myntene ikke har kommet under kirkegulvet særlig lenge etter pregeåret. De usikkerheter og vanskeligheter som hefter ved datering av myntene vil likevel knapt ha noen innvirkning eller betydning for undersøkelsens hovedresultater.

Det knytter seg to problemer til den arkeologiske konteksten som informasjonskilde. For det første er deler av kirkegrunnen svært ofte omro-

tet og forstyrret som følge av byggearbeider og begravelser.¹⁴ Det kan derfor ikke tas for gitt at en mynts funnsted er identisk med det stedet den kom under kirkegulvet. Det har derfor vært påkrevet i analysen å foreta en drøfting av de stratigrafiske forholdene i kirkegrunnen for å søke å avgjøre om myntene er forflyttet eller ikke. For det andre har utgravnings- og dokumentasjonsrutinene vært i utvikling. Opplysningene om myntenes arkeologiske kontekst er ikke så presise for Uvdal og Høres vedkommende som det de er for Ringeby og Bø.

Spørsmålet blir så hvordan en skal kunne trekke kollektive forestillinger og tenkemåter ut av det foreliggende materialet. Selve myntene og den arkeologiske konteksten er stumme og beretter ingenting. Men utgangspunktet må være at myntene er tilført kirkegrunnen gjennom menneskelig atferd og at de er en fysisk manifestasjon av denne. Vi må derfor først søke å avklare hva slags menneskelig atferd dette er. Dernest må vi prøve å avdekke de kollektive forestillingene og tenkemåtene som uttrykkes gjennom den menneskelige atferden. Skjemaet nedenfor illustrerer framgangsmåten.

3. Kollektive forestillinger og tenkemåter
2. Kollektiv atferd
1. Fysisk manifestasjon

I arbeidet med å gå fra nivå 1 til nivå 2 vil en kvantitativ behandling av myntenes datering, funnløkalisering og nominelle verdi stå sentralt. For hvert av de fire kirkefunnene vil disse opplysningene bli statistisk analysert utifra tre hovedinnfallsvinkler:

- a. Tidsfordeling og frekvens
- b. Topologisk-kronologisk fordeling
- c. Nominell verdi

I forbindelse med denne kvantitative tilnærmingen vil det være av grunnleggende betydning med en sammenligning mellom kirkefunnene. Dette fordi regelmessighet og samsvar vil tyde på at vi står overfor et allment utbredt fenomen, og at det tenderer mot å være meningsfylt. Mangel på regelmessighet og samsvar vil derimot tyde på det motsatte.

Gjennom den statistiske analysen og komparasjonen mellom kirkefunnene håper jeg å komme fram til et fundament av data som en kvalitativ

analyse kan bygge på. I denne kvalitative analysen vil jeg særlig rette oppmerksomheten mot myntoppnopninger og konsentrasjoner. Videre vil jeg her trekke inn både skriftlig og muntlig kildemateriale. Med muntlig kildemateriale siktes det her til tradisjonsnedtegnelser.

Den førte debatten om atferdsproblemet

I debatten om hva slags menneskelig atferd som har tilført kirkegrunnen mynter, har det gjort seg gjeldende to hovedoppfatninger. Enkelte forskere mener myntene har vært ofret til høyere makter for å blidgjøre eller for å oppnå bønnhørelse hos dem, den såkalte *offerteorien*. Andre mener derimot at de rett og slett er mistet – *misteteorien*.

I debatten har den danske arkeologen Olaf Olsen og den norske numismatikeren Kolbjørn Skaare anført følgende argumenter for å underbygge misteteorien:

1. Det gjennomsnittlige antall mynter som pr. år har kommet under kirkegolvet er lavt, dvs. omkring en mynt eller lavere.¹⁵
2. Middelalderens mynter var små av størrelse og svært lette. De veide omkring et tiendedels gram, og når en slik mynt falt ned på et tregolv kunne det knapt høres. Dette skal forklare hvorfor det tross alt ble mistet en del mynter i perioder da vi mener å vite at det var lite mynter i omløp.¹⁶
3. Verdimeisig er myntene jevnt over å regne som småmynt.¹⁷

For ytterligere å støtte opp under misteteorien, har følgende motargumenter mot offerteorien blitt anført:

1. Dersom det fantes en slik privat offerpraksis, skulle en ha ventet at det hadde kommet langt flere mynter under golvet.
2. Det er mangel på både skriftlig og muntlig kildebelegg for en slik offerskikk.
3. Dersom det ble ofret mynter ned i en golvsprekke istedenfor på alteret eller i kirkeblokken, måtte geistligheten ha hatt både religiøse og økonomiske betenkeligheter med det.¹⁸

Numismatikeren Carsten Svarstad har imøtegått noen av argumentene for misteteorien. Han mener:

1. Det var neppe så mange mynter blant folk at de ikke ville prøve å finne dem igjen dersom de mistet noen. Han viser til utgravningen av Bryggen i Bergen hvor det ikke ble funnet mynter.
2. Da myntmaterialet under norske kirkegolv er preget innenfor korte tidsrom, kan en ikke bruke som argument at det gjennomsnittlige antall mynter som kom under golvet pr. år i hele kirkens funksjonstid, er lavt.
3. Når de fleste myntene i kirkefunnene er småmynt, kan det henge sammen med at det i middelalderen nesten utelukkende ble preget småmynt i Norden.¹⁹

I diskusjonen har mynthistorikeren Karin Berg og arkeologen Anne-Marie Mørch von der Fehr åpnet for et både- og standpunkt.²⁰ Foruten at opphopninger kan skyldes misting, mener Mørch von der Fehr at det også er rimelig å anta at myntoppnopninger kan ha oppstått ved ofring til helgenbilder og helgenstatuer. Opphopningenes opphør etter reformasjonen kan tyde på det.²¹ Arkeologen og kunsthistorikeren Inger Helene Vibe Müller mener myntene har vært lagt ned bevisst, og ser bort fra misteteorien.²² I et av sine arbeider bruker hun også ordet *votivgave* idet hun knytter myntkonsentrasjoner til tilbedelse av helgenbilder og helgenskulpturer.²³

Den svenske forskeren Henrik Klackenborg har studert svenske kirkefunn. Han setter myntoppnopninger i kirkene i forbindelse med offervirksomhet på stedene, og etter hans mening «skall kyrkfynden i första hand ses som et *offer-spill*, dvs. såsom resultat av ett spill i samband med kyrkobesøkarnas olika typer penningoffer».²⁴

All den refererte forskningen har konsentrert seg om å søke å avklare hva slags menneskelig atferd som har tilført kirkegrunnen mynter. Det er ikke gjort forsøk på å trenge bak atferden for å avdekke kollektive forestillinger og tenkemåter.

Deskripsjon og statistisk analyse

I det følgende skal myntmaterialet fra de fire kirkefunnene beskrives og analyseres. Dette vil, som tidligere nevnt, bli gjort utifra tre hovedinfallsvinkler.

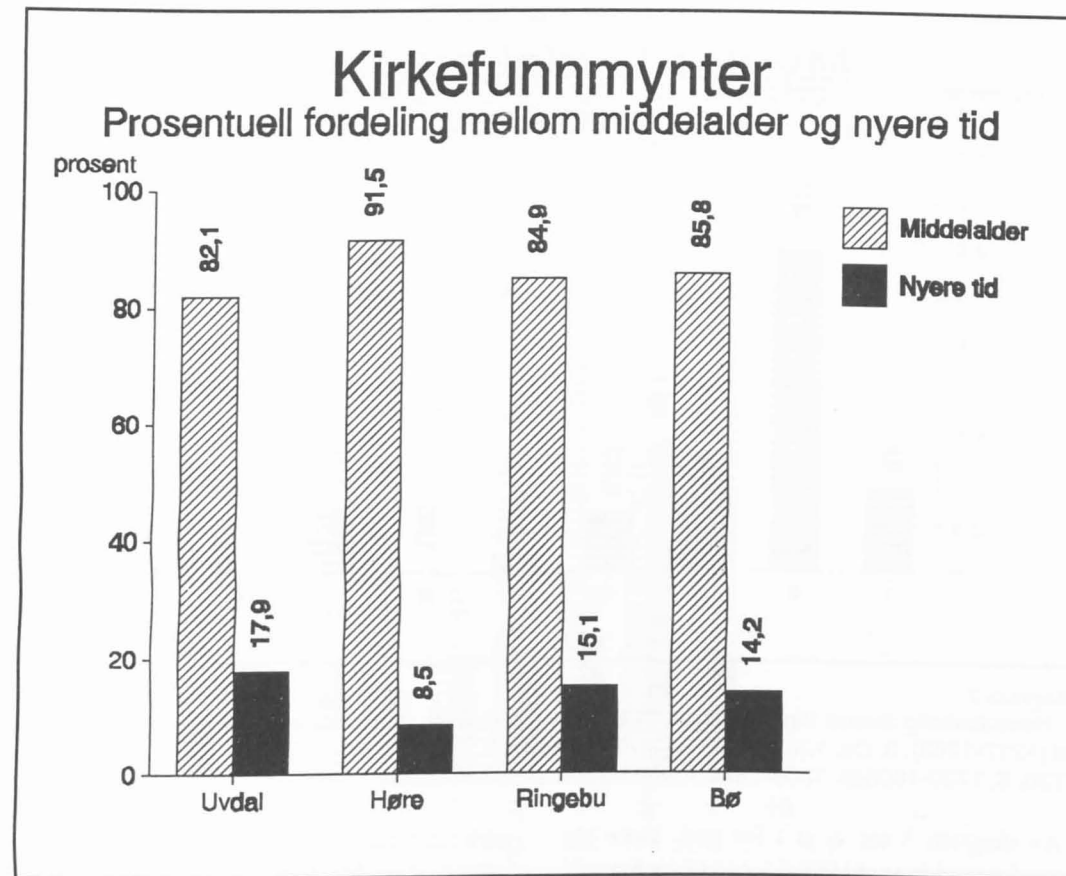

Diagram 1²⁵. Kilde: Myntlister Uvdal stavkirke, Høre stavkirke, Ringebu stavkirke og Bø gamle kirke, Universitetets Myntkabinett, Oslo.

1. Tidsfordeling og frekvens
2. Topologisk-kronologisk fordeling
3. Nominell verdi

Tidsfordeling og frekvens

Dersom det er slik, som det har blitt hevdet, at kirkefunnmyntene gjenspeiler helgenkult, skulle en forvente at hovedmengden av dem stammer fra middelalderen. La oss se nærmere på dette.

Diagram 1 viser at over 80% av myntene i samtlige fire kirkefunn er fra middelalderen. Vi står med andre ord overfor et fenomen som primært er knyttet til middelalderen, men som også har hatt utløpere i nyere tid.

Vi skal så gå over til å undersøke myntfrekvensen i de fire kirkefunnene. Med myntfrekvens menes det gjennomsnittlige antall mynter som pr. år er kommet under kirkegolvet innenfor et avgrenset tidsrom.

Av diagram 2 ser vi at myntfrekvensen i Uvdal stavkirke oppnår et absolutt maksimum under Håkon Håkonssons regjeringstid. Deretter avtar den til den når et minimum og vendepunkt i hundreåret etter reformasjonen. I årene 1648–1730 stiger den til et nytt maksimum for så å avta gradvis i de to påfølgende periodene. Myntfrekvensen i de tre øvrige kirkefunnene har et tilnærmet identisk og sammenfallende utviklingsforløp med det vi her har funnet for Uvdalsmaterialet.²⁶

Topologisk-kronologisk fordeling

1. Topologisk-kronologisk fordeling mellom kor og skip

Når det gjelder den topologisk-kronologiske fordelingen, skal vi først se på myntenes topologisk-kronologiske fordeling mellom kor og skip. La oss framstille dette grafisk for Bø gml. kirke.

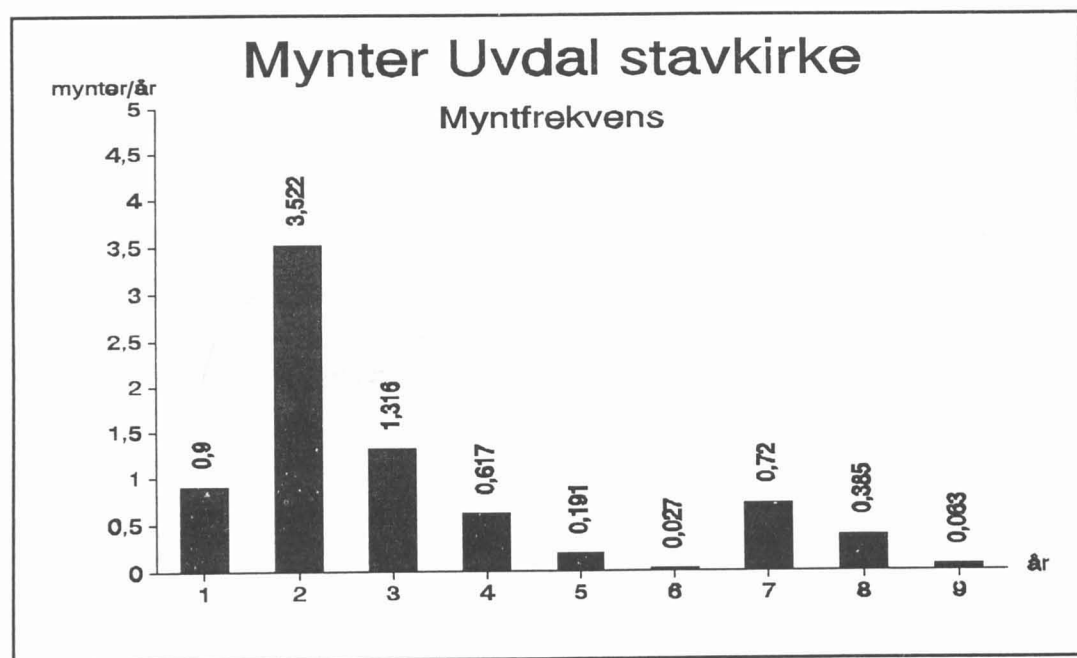

Diagram 2.
1. Hovedsakelig Sverre Sigurdssons tid + beg. av 1200-tallet, 2. Hovedsakelig Håkon Håkonssons tid (1217-1263), 3. Ca. 1263-1320, 4. Ca. 1320-1448, 5. Ca. 1448-1537, 6. 1537-1648, 7. 1648-1730, 8. 1730-1808, 9. 1808-1871. Kilde: Myntliste Uvdal stavkirke, UMK.

Av diagram 3 ser vi at i Bø gml. kirke ble hovedmengden av middelaldermyntene funnet i koret. Dette er også tilfellet for Uvdal og Høre stavkirker. For alle disse tre kirkene gjelder også at mynttettheten i koret i middelalderen var statistisk signifikant forskjellig fra mynttettheten i skipet under et nivå på 5%. I Ringeby stavkirke derimot ble i overkant av 3/4 av middelaldermyntene lokalisert i skipet. Når Ringeby skiller seg ut fra de tre øvrige kirkene på dette punkt, skyldes det svært trolig at masser har blitt omroret og fjernet fra grunnen øst for skipet i forbindelse med utbygging og utgraving av gravkamre.²⁷

I samtlige fire kirker foregår en forskyvning av myntmengden fra koret og over på skipet fra middelalderen til nyere tid. I flere av kirkene foregikk denne forskyvningen særlig etter 1630/1648. For nyere tid gjelder at om lag halvparten eller mer av myntmengden i alle fire kirkene er lokalisert i skipet.

Selv om det fins enkelte særtrekk m.h.t. den topologisk-kronologiske fordelingen mellom kor og skip, støtter også fellestrekkene her, på samme måte som fellestrekkene vi fant når det

gjaldt tidsfordeling og frekvens, opp under den slutning at vi her står overfor et fenomen av allmenn utbredelse og karakter.

2. Myntopphopninger

I alle fire kirkene forekom myntopphopninger. Når vi skal velge ut de myntopphopningene som skal undersøkes nærmere, må det være et poeng å finne fram til opphopninger med samme lokalisering i kirkene dersom slike fins. Dette fordi eventuelle likheter her vil kunne gi en god indikasjon på om myntopphopningene er et resultat av et allment utbredt fenomen. Men det vil også være et poeng å undersøke de sterkeste og mest markerte opphopningene i hver av kirkene da disse forventes å ha størst opplysningsverdi. På bakgrunn av disse kriteriene har jeg valgt ut følgende myntopphopninger:

Uvdal stavkirke: Opphopningen i skipets østre del

Høre stavkirke: Opphopningene i apsis og vestre omgang

Ringeby stavkirke: Opphopningene i østre omgang og i søndre del av vestre omgang

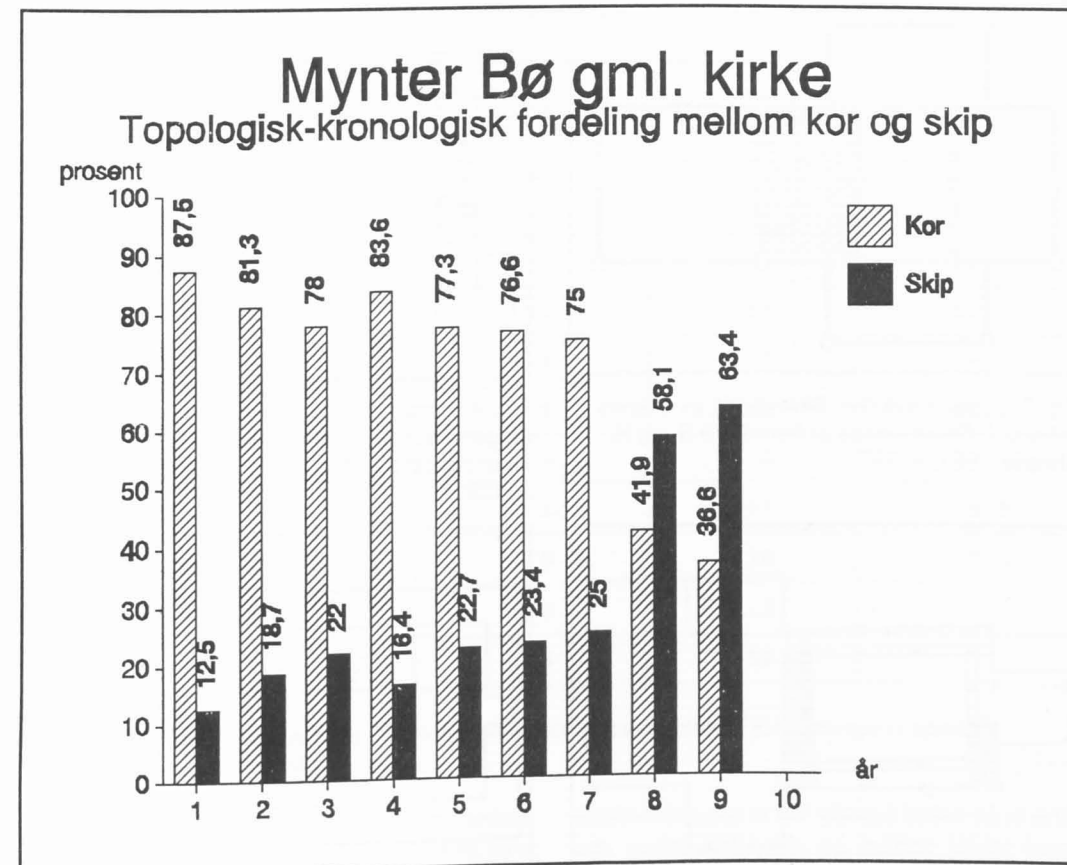

Diagram 3.
1. Sverre Sigurdssons tid + beg. av 1200-tallet, 2. Håkon Håkonssons tid, 3. Ca. 1263-1320, 4. Ca. 1320-1448, 5. Ca. 1448-1534, 6. Ubestemt tidsalder, 7. Ca. 1534-1648, 8. 1648-1730, 9. 1730-1841, 10. Ubestemt nyere tid. Kilde: Bø gml. kirke, UMK.

Bø gml. kirke: Opphopningen i apsis og østre del av koret

Det vil være for omfattende å gå nærmere inn på alle disse opphopningene her. Jeg skal derfor plukke ut en av dem, og behandle de andre mer summarisk.

Den opphopningen vi skal ta for oss, er opphopningen i apsis i Høre stavkirke. Denne opphopningen er også delvis en nøkkel til å avgjøre hva slags menneskelig atferd som har tilført kirkegrunnen mynter. Opphopningen forekom i en steinsatt fordypning, og besto totalt av 105 mynter. Det vil si om lag 1/3 av alle Høre-myntene.

Alle myntene i fordypningen, bortsett fra én, var fra middelalderen. Det er dessuten interessant å legge merke til at opphopningen opphørte brått etter reformasjonen (se tabell 1, s. 189).

Når det gjelder opphopningen i østre del av skipet i Uvdal stavkirke og opphopningen i østre omgang i Ringeby stavkirke, var også disse knyttet til middelalderen. Men mens mynttilstrømmingen i østre del av skipet i Uvdal stavkirke fortsatte i relativt stor grad i etterreformatork tid, var den i Ringeby et spesifikt middelalderfenomen. Videre foregikk myntopphopningen i vestre omgang i Høre stavkirke og i søndre del av vestre omgang i Ringeby stavkirke i middelalderen.²⁸

I alle fire kirkene er den generelle utviklingen i etterreformatork tid at myntene forkommer mer spredt uten klart avgrensede opphopninger.

Myntenes nominelle verdi

La oss til slutt se på myntenes nominelle verdi. Også her viser de fire kirkefunnene et sterkt

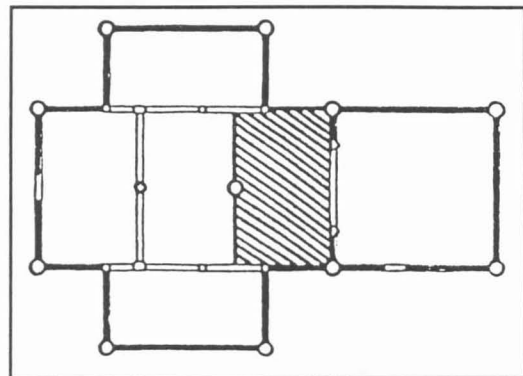

Fig. 3. Uvdal stavkirke. Skravering av skipets østre del. Selve skissa er hentet fra S. og H. Christie 1981, s. 397.

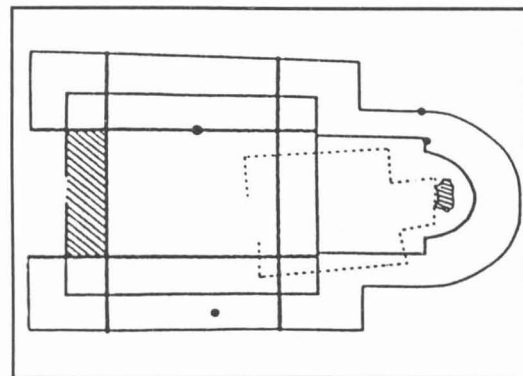

Fig. 4. Høre stavkirke. Skravering av fordypningen i apsis og venstre omgang. Selve skissa er hentet fra Mørch von der Fehr 1981, s. 139.

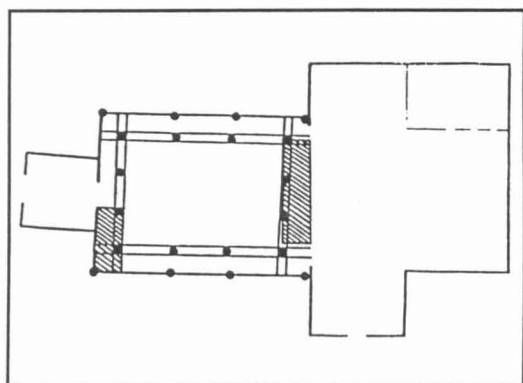

Fig. 5. Ringebu stavkirke. Skravering av østre omgang og søndre del av vestre omgang. Selve skissa er hentet fra Berg 1983, s. 60.

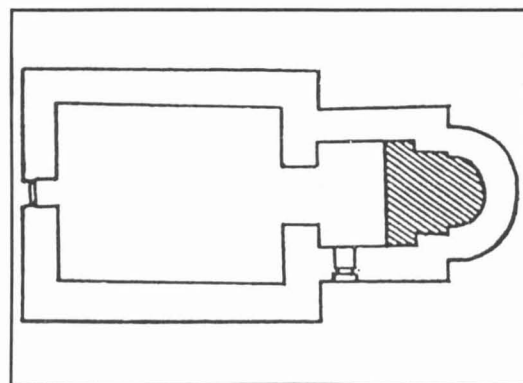

Fig. 6. Bø gamle kirke. Skravering av apsis og østre del av koret. Selve skissa er hentet fra Skre 1986, s. 19.

sammenfall. I samtlige kirkefunn består myntmengden hovedsakelig av brakteater, hulpenninger, kvartpenninger, halvpenninger, penninger, 2-skilling og 1-skilling. Med andre ord er det de til enhver tid minste nominalene i omløp som har kommet under kirkegolvene. Verdimelessig er kirkefunnmyntene altså å regne for småmynt.

På grunnlag av resultatene fra denne kvantitative behandlingen av myntmaterialet, skal vi så gå over til å drøfte hva slags menneskelig atferd som har tilført kirkegrunnen mynter.

Drøfting av atferdsproblemet

Som vi husker, har forskere satt myntopphepninger under kirkegolv i sammenheng med misting eller nedfall ved offisielle offersteder i kirken.²⁹ Vi skal derfor kort gjøre rede for hvor

kirkene offisiell ofring og pengeinnsamling har foregått. Både i middelalderen og i nyere tid har menigheten lagt sine offergaver på eller ved hovedalteret i koret.³⁰ Vanligvis har kirkegjengerne i middelalderen, som i nyere tid, ofret mynter.³¹ I middelalderen hadde sognekirkene dessuten i regelen ett sidealter på hver side av korbuen.³² Utifra et diplom fra begynnelsen av 1300-tallet kan vi lese at det også har blitt ofret på sidealterene.³³ Under gudstjensten har det dessuten blitt samlet inn penger i såkalte tavler som er blitt båret omkring i kirken. Dette har trolig forekommet både i middelalderen og i nyere tid.³⁴

Enkelte forskere har, som vi tidligere har vært inne på, ment at mynter under kirkegolv er lagt ned som private ofringer/votivgaver.³⁵ En votivbønn er en bønn av privat, ikke-liturgisk art. Bønnen følger ikke noe fastlagt formular, og den

Tidsrom	Ant. mynter i fordypningen	Ant. mynter tot. fra perioden	Prosentandel i fordypningen
1150 - 1177 + Sverre Sigurdssons tid + beg. av 1200-tallet	6	29	20,7
Hovedsakelig Håkon Håkonssons tid	34	93	36,6
Ca. 1263 - 1320	33	109	30,3
Ca. 1320 - 1448	21	44	47,7
1448 - 1537	4	7	-
Ubestemt middelalder	6	42	14,3
1537 - 1648	0	1	-
1648 - 1730	1	17	5,9
1730 - 1881	0	10	0,0
Ubestemt nyere tid	0	2	-
Sum	105	354	

Tabell 1: Mynter Høre stavkirke. Kronologisk fordeling av myntene i fordypningen i apsis. Kilde: Myntliste Høre stavkirke, UMK.

er vanligvis framkalt av en krise- eller nødssituasjon.³⁶ I bønnen blir det gitt løfte om en gave dersom en blir bønnhørt. Denne gaven kalles for votivgave. I egentlig forstand er votivgave en gave gitt etter et tidligere avgitt løfte. Men begrepet blir også benyttet om et offer som blir gitt samtidig med at en vender seg til en guddom med bønn om hjelp.³⁷ Votivgaver kunne bli gitt ved kors, krusifikser, hellige kilder,³⁸ helgenbilder,³⁹ en helgens grav⁴⁰ eller helgenskrin.⁴¹ Votivgaveskikken har altså en nær sammenheng med helgen- og relikviekult. En av de vanligste formene for votivgave er penger eller mynter.⁴² Men også andre typer gjenstander, som f.eks. knappenåler og tøy/klesplagg, har vært benyttet.⁴³ Generelt hadde votivgaveskikken en oppblomstring på 1600-tallet, og jevnt over var den i bruk til andre halvdel av 1800-tallet.⁴⁴

Dersom vi sammenligner gjenstander som er ofret til hellige kilder og gjenstander funnet under kirkegolv, finner vi et klart sammenfall. Flere av de gjenstandstyper som er ofret til hellige kilder er også funnet under kirkegolv. Dette gjelder foruten mynter⁴⁵ også spenner,⁴⁶ smykker,⁴⁷ knapper,⁴⁸ nåler,⁴⁹ knappenåler,⁵⁰ pennesplitter,⁵¹ tekstilstykker⁵² og pinner.⁵³ I denne

sammenhengen er det viktig å huske på at grunnen under kirkegolv og hellige kilder begge utgjør hellige områder.

Ifølge Anders Hanssøn Bernhofts Opdalsbeskrivelse fra 1689 ble det gitt votivgaver til kirkeområdet, dvs. kirkemuren, av syke mennesker for å bli helbredet. De ofret bl.a. mynter og dokker.⁵⁴ I tillegg til mynter er også dokker blitt funnet under kirkegolv.⁵⁵ Dessuten kjenner vi til tradisjon fra Gudbrandsdalen at tøydokker skulle legges under kirkegolvet som boteråd mot barnesjukdommen «valken», dvs. rakitt eller engelsk sjuke.⁵⁶ Fra Aurland heter det at et stykke av en barneskjorte skulle legges i ei øskje og settes under kirkegolvet som legeråd mot epilepsi.⁵⁷ Fra Sverige er det belagt at knapper og knappenåler som satt i klærne til syke personer ble stukket inn under kirken.⁵⁸ Alle disse refererte beleggene og sammenfallet av gjenstander ofret til hellige kilder og gjenstander funnet under kirkegolv trekker i retning av offereteorien.

Ovenfor ble kirkefunnene analysert m.h.t. tidsfordeling og frekvens. Vi skal nå drøfte resultatene av denne analysen med henblikk på atferdsproblemet. Tre fysiske og materielle variabler

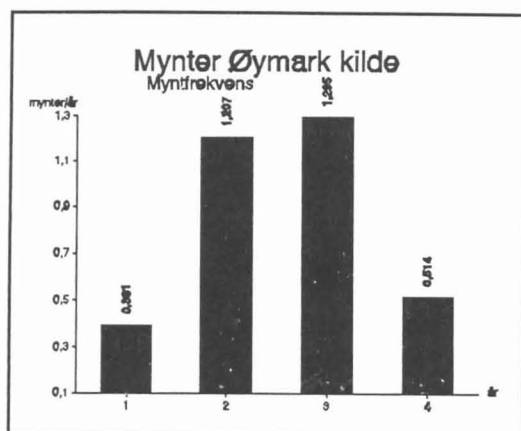

Diagram 4.
1. 1625-1648, 2. 1648-1730, 3. 1730-1808, 4. 1808-1843

kan ha påvirket myntmengde og myntfrekvens. De tre er:

1. Bygdefolks tilgang på mynter
2. Kirkegolvenes beskaffenhet
3. Myntenenes vekt og fysiske størrelse

Opplagstallene for de norske middelaldermyntene er ikke kjent. Den kunnskapen vi mener å ha om myntsirkulasjon i de brede lag av befolkningen i middelalderen bygger på kirkefunn. Forsøk på drøfting av sammenhengen mellom bygdefolks tilgang på mynter og myntfrekvensen i middelalderen på dette grunnlag vil derfor gi verdiløse sirkelslutninger. Men i åra 1388–1482 ser det ut til at det var opphør i den norske utmyntinga.⁵⁹ Opphøret må vi anta førte til at bygdefolks tilgang på mynter avtok. Det er således trolig en sammenheng mellom synkende myntfrekvens i seinmiddelalderen og mindre tilgang på mynter. Videre har liten norsk myntproduksjon i hundreåret etter reformasjonen trolig ført til at myntfrekvensen antar en lokal minimumsverdi i dette tidsrommet.⁶⁰ Økningen i myntfrekvensen i åra 1648–1730 kan ha sammenheng med at tilgangen på mynter ble bedre i og med at myntproduksjonen i tilknytning til sølvverket på Kongsberg kom i gang i 1628.⁶¹ I den påfølgende perioden 1730–1808 husker vi at myntfrekvensen avtok. Men i forhold til foregående periode øker opplagstallene på 2- og 1-skillinger som er de vanligste nominalene i kirkefunnene på denne tida.⁶² Med andre ord kan den avtagende myntfrekvensen knapt til-

skrives mindre tilgang på mynter. Altså må det være andre forklaringer på at myntfrekvensen avtok.

Siden utviklingsforløpet av myntfrekvensen var tilnærmet sammenfallende i de fire analyserte kirkefunnene, skulle det være tilstrekkelig å undersøke hvordan kirkegolvetes beskaffenhet har virket inn på myntfrekvensen i ett av dem. I Uvdal stavkirke er det opprinnelige golvet i flere av kirkens deler bevart. Gjennom hele analyseperioden har kirken hatt utette golv. Golvplankene eller halvkløvningene har ikke hatt not og fjær. De har ligget kant i kant, og det kan ha vært sprekker på om lag 1 cm eller mer.⁶³ (Se fig. 1) Da kirkegolvet har hatt om lag samme beskaffenhet gjennom hele analyseperioden, kan variasjonene i myntfrekvensen vanskelig relateres til endringer i golvets beskaffenhet.

Under analysen av kirkefunnenes tidsfordeling og frekvens fant vi at hovedmengden av kirkefunnmyntene stammer fra middelalderen. Dette forklarer Kolbjørn Skaare med at middelaldermyntene var lette å miste fordi de hadde liten vekt og var små av størrelse.⁶⁴ Det virker plausibelt at det her kan være en sammenheng. De etterreformatoriske myntene hadde gjennomgående større vekt og diameter enn middelaldermyntene.⁶⁵ Spesielt gjelder dette de høyeste nominelle verdiene. Men det ble også prega store mengder 2- og 1-skillinger av sølv som ikke hadde særlig større vekt og diameter enn middelaldermyntene, og det er, som vi husker, særlig disse nominalene som forekommer i kirkefunnene. Gjennom hele tidsrommet 1648–1808 lå både diameteren og vekta på 2- og 1-skillingene på om lag samme nivå. Nedgangen i myntfrekvensen fra 1648–1730 kan derfor ikke tilskrives endringer i myntenenes vekt eller diameter.

I Norge kjenner vi til ett større kildefunn, kildefunnet fra legedomskilden i Øymark i Østfold. En sammenligning av dette myntfunnet med kirkefunnene vil være av interesse fordi vi kjenner til hva slags menneskelig atferd som har tilført kilden myntene. De er ofret.⁶⁶ Myntrekka i kildefunnet starter i 1625 og opphører i 1843,⁶⁷ dvs. at den starter om lag samtidig med at myntfrekvensen i kirkefunnene tiltar og opphører på 1800-tallet. Sammenligner vi utviklingsforløpet av myntfrekvensen i de to funntypene finner vi også fellestrekk. Både i kildefunnet og i kirkefunnene stiger myntfrekvensen i tidsrommet

1648–1730. Mens myntfrekvensen i kirkefunnene synker i etterfølgende periode, stiger den svakt i kildefunnet. Etter 1808 avtar myntfrekvensen i både kildefunnet og i kirkefunnene. Ett av argumentene for at myntene under kirkegolvene er mistet var at antall mynter som pr. år er kommet under kirkegolvet er lavt, om lag en mynt eller lavere.⁶⁸ Videre har det blitt hevdet at en skulle ha forventet langt flere mynter i kirkegrunnen dersom det hadde eksistert en praksis med å putte mynter under kirkegolvet.⁶⁹ I tidsrommet 1625–1843 er det i Øymark kilde i gjennomsnitt ofret i overkant av en mynt pr. år. Dette skulle således svekke misteteorien.

Den økte myntfrekvensen i både kildefunnet og i kirkefunnene på 1600-tallet, og myntrekkenes opphør omkring midten av eller i siste halvdel av 1800-tallet, følger utviklinga av votivgaveskikken generelt. Altså har vi her et argument som avgjort styrker offerteorien.

Ved drøftinga av myntenenes topologisk-kronologiske fordeling med henblikk på atferdsproblemet, skal vi altså særlig feste oppmerksomheten ved myntoppnopningen i den steinsatte fordypningen i Høre stavkirkes apsis. Svært mange av myntene i fordypningen ble funnet i en bosschau som skrånet ut fra fordypningens sørside. De yngste myntene lå ytterst i boss-skråningen, mens de eldste lå innerst mot kanten.⁷⁰ Etter alt å dømme lå de fleste av myntene i fordypningen på det stedet hvor de opprinnelig kom under kirkegolvet. Spørsmålet er så hva slags funksjon denne fordypningen har hatt? Siden myntene i fordypningen med ett unntak er førreformatoriske, er det nærliggende å tro at fordypningens funksjon spesifikt er knytta til middelalderen. På det andre kirkemøtet i Nicea i 787 ble det bestemt at det skulle legges ned relikvier i alle kirker.⁷¹ I Canones Nidrosiensens som er datert til en gang mellom 1152–1180, forutsettes det at de norske kirkene inneholder relikvier.⁷² Her til lands ser det ut til at relikviene vanligvis har vært lagt ned i en fordypning i alterplata.⁷³ Men fra utlandet kjenner en til at relikviene har vært lagt ned i en fordypning under alteret.⁷⁴ Dersom myntene i fordypningen i Høre stavkirke var mistet under ofring på alteret, skulle en ha forventet at det hadde forekommet flere etterreformatoriske mynter i oppnopningen siden menigheten fortsatte å ofre på hovedalteret også i nyere tid. Det må derfor søkes en annen forklaring på myntoppnopningen. Da

fordypningen svært trolig er en relikviegrav, må det være en kopling mellom relikvie og mynter. Jeg tror derfor at myntene er lagt ned som votivgaver rettet mot relikvien i grava. Fra tidligere husker vi at votivgaver ble lagt på helgenskrin. På bakgrunn av dette tolkningsresultatet er det rimelig å anta at også opphopningen rundt alteret i Bø gml. kirke har sin årsak i nedleggelse av votivgaver rettet mot alterets relikvie.

Også myntene i østre omgang i Ringebu stavkirke og i østre del av skipet i Uvdal stavkirke lå etter alt å dømme på det stedet hvor de en gang kom under kirkegolvet, og de må etter all sansynlighet primært knyttes til sidealterene.⁷⁵ Svært trolig har også disse opphopningene oppstått ved at myntene har vært lagt ned som votivgaver. I denne sammenheng må vi huske på at det på sidealterene har stått helgenskulpturer,⁷⁶ som en har kunnet rette votivgava til. For noen få år siden ble det i en St. Olavs-figur fra Lunner kirke på Hadeland funnet en mynt fra 1300-tallet i en fordypning i figurens hånd.⁷⁷ Videre skal det ifølge tradisjonen være ofret mynter til St. Nicolas-figuren som stod i Eidsborg stavkirke.⁷⁸ Interessant m.h.t. dette er det også at det ved utgravinga av Lom stavkirke ble funnet et pilegrimsmerke i fundamentet for det søndre sidealteret. Dette pilegrimsmerket av St. Nicolas måtte være stukket bevisst inn i fundamentet.⁷⁹

Når det gjelder myntoppnopningene i vestre omgang i Høre og Ringebu stavkirke, lar disse seg vanskelig relatere til noe kirkeinventar. Myntene i Ringebu lå i en hardpakket kake av støv og skitt som skrånet ut fra vestre grunnstokk.⁸⁰ Funnkonteksten tyder på at myntene kan ha fulgt med nedsop fra golvet ved reingjøring.

Ser vi på utviklinga av den totale topologisk-kronologiske fordelinga, kan også denne gi oss visse holdepunkter. Middelaldermyntene dannet, som tidligere nevnt, gjerne opphopninger. I nyere tid er den generelle tendensen at myntene forekommer mer spredt uten klare avgrensede konsentrasjonsdannelser. Videre skjer det fra middelalder til nyere tid en forskyvning av myntmengden fra koret og over på skipet. Hva kan årsakene til dette være? Dersom myntene var mistet under ofring, skulle en forventet at konsentrasjonsdannelsene hadde fortsatt i nyere tid, siden offerstedene i kirkene har vært om lag de samme. Etter reformasjonen skulle helgen-

skulpturer og relikvier fjernes fra kirkene. Rett nok må vi gå utifra at denne prosessen tok noe tid, men med dette mistet menigheten de konkrete objektene å henvende seg til. Hele kirkerommet har således blitt et mer likeverdig område for nedleggelse av votivgaver, noe som har ført til en mer spredt forekomst av de etterreformatoriske myntene. Tolkningen underbygger med andre ord offerteorien.

Ett av argumentene for misteteorien var at myntene verdimesseg jevnt over er å regne som småmynt.⁸¹ La oss derfor se på den privatøkonomiske verdien kirkefunnmyntene representerte for bygdefolk. Rundt 1290 utgjorde en penning, halvpenning eller kvartpenning, som er de vanlige nominalene i kirkefunnen fra denne tida, fra 1/2–2 dagslønner for en gårdsarbeider.⁸² Det virker lite trolig at de kirkebesøkende i såpass stor grad har mistet mynter som for dem har utgjort en høy privatøkonomisk verdi.

Sammenligner vi nominalene i kirkefunnene fra 1600-tallet og framover med nominalene ofret i legedomskilden i Øyemark, finner vi at det er de samme lave nominalene som går igjen i begge typer funn, overveiende 2- og 1-skilling-er.⁸³ Følgelig kan argumentet om at kirkefunnmyntene stort sett er å regne som småmynt, vanskelig brukes til å underbygge misteteorien.

For å underbygge misteteorien har det også blitt argumentert med at det er mangel på skriftlige såvel som muntlige kildebelegg for at mynter har vært ofret under kirkegolvet.⁸⁴ Det viser seg at dette argumentet rett og slett ikke er holdbart. Da det i 1883 ble lagt nytt korgolv i Rødenes kirke i Østfold, ble det funnet om lag 140 mynter i korgrunnen og i masser som var tatt ut derfra.⁸⁵ Presten på stedet fattet interesse, og spurte flere bygdefolk om dette. I kallsboka skrev han følgende:

Hvad der har bragt dem gennem gulvet er desverre efter al sansynlighed en hemmelig ofring til kirkekjelder (til de døde?), hvorved man håbet helbredelse av sykdom for de gjenlevende eller befrielse fra sykdom (svek) for de barn, man bar til dåben. Denne mening ytredes her på stedet av mange da jeg selv antok, at myntene efterhånden av vanvare var faldt gennem de gamle øksetelgjede, formentlig både skjeve og utætte gulvplanker dels under ofringen, dels idet man tok offeret fra alteret. En mand i prestegjeldet erindrer at hans bestemor fortalte, at hun hadde fulgt en veninde ind i kirkesvalen på Rømskogen for at putte en skilling gennem gulvet. Fra andre kanter av landet has beretning om, at man

mente at kunne helbrede den såkaldte engelske syke hos barn ved hemmelig at drage barnet gjennom messeskjorten og derefter ofre gjennom gulvet, eller at man endog under altergang berørte prestens kjole med skillingen og deretter lot den gli gjennom gulvet. I Sørtorp kirke i Gudbrandsdalen skal resid. kapellan Peter Schnitler kort før sin forflytning derfra 1827 ha grepet denne overtro endnu in flagranti ved at opdage en slidt gulvspræk og trenge ind på klokkeren. Ved opbrytning av gulvet fandt han 6 spd. i småskillinger, som han overgav fattigkassen.⁸⁶

Fra Torpo i Hallingdal har vi et annet tradisjonsbelegg. Omkring 1895 var en gammel mann, som het Ådne Skatte, med på å bryte opp en golvplanke i Torpo stavkirke. Om myntene som ble funnet i kirkegrunnen, fortalte han:

Dei er ikkje mista på vanleg måte, sa han, dei er ofra, av ein gut som ville ha ei gjente, eller av ei gjente som ville ha ein gut, – og det ikkje var så lett å få ja! Dei ofra til dei gode maktene for å få ynsket sitt oppfylt. Eller for å få tilgjeving for noko gale dei hadde gjort.⁸⁷

Det første av disse to kildestedene virker svært tillitvekkende og troverdig. Ikke minst sett på bakgrunn av at presten, som representant for kirken og den kristne lære, i utgangspunktet har trodd at myntene var mistet. Denne oppfatningen har han altså måttet revurdere da bygdefolk fortalte han at mynter var blitt ofret under kirkegolvet. Av kallsboka framgår det dessuten at presten har vært i kontakt med flere informanter som har gitt overensstemmende opplysninger. Videre gir kilden detaljerte beskrivelser av atferdsmønsteret ved ofring av mynter i kirkegrunnen.

Dersom Ådne Skattes utsagn hadde blitt stående alene, måtte en ha vært noe varsom med å anta at det er ekte tradisjon han refererer til. Det kunne jo ha vært hans egen forklaring på kirkefunnmyntene. Men når en ser Ådne Skattes forklaring i sammenheng med nedtegnelsene til Rødenes-presten, gir den inntrykk av å referere til ekte og troverdig tradisjon.

Vi har altså her to uavhengige tradisjonsbelegg fra bygder med geografisk avstand. Begge forteller de at mynter i spesielle situasjoner ble ofret under kirkegolvet. Dette viser at ofring av mynter i kirkegrunnen har tilhørt bygdefolks kollektive atferdsmønster og kollektive tradisjon.

Tradisjonen slår altså klart fast at mynter har vært ofret under kirkegolvet. Med andre ord, tradisjonen bekrefter offerteorien.

På grunnlag av ovenstående drøfting, konkluderer jeg med at hovedmengden av kirkefunnmyntene fra både middelalderen og etterreformatorisk tid er lagt ned som votivgave.

Kollektive forestillinger og tenkemåter

I bygdefolks forestillingsverden har den lokale kirken vært et spesielt egnet sted for personlige og direkte henvendelser til Gud og helgener med bønn om hjelp og dertil hørende overdragelse av votivgave. I middelalderen var dette primært knyttet til relikvier og helgenskulpturer. I votivgaveskikken møter vi gave-gjengave-prinsippet praktisert i menneske – Gud/helgen relasjon. Videre har kirken vært oppfattet som et hellig sted, og som et magisk-religiøst område hvor en kunne komme i personlig kontakt med Gud/helgener.

Denne folkereligøse atferdsformen å ofre mynter under kirkegolv må sees i sammenheng med den historisk-kulturelle situasjonen den er en del av. Menneskene som ofret mynter til kirkegrunnen, levde i et samfunn som hadde få eller i alle fall begrensede midler til å avhjelpe sykdoms- og krisesituasjoner. Bak kirkefunnmynter ligger det menneskeskjebner, og de forteller om mennesker som i vanskelige situasjoner har vendt seg til Gud/helgen med bønn og et inderlig og fromt ønske om hjelp.

Kirkefunnmynter inngår som en del av et større folkereligøst atferds- og forestillingskompleks. Syke og kriserammete mennesker søkte til helgengraver og helgenskrin, undergjørende bilder og krusifiker og hellige kilder for helbredelse og hjelp. Som motytelse etterlot de seg votivgaver. Det nye som denne undersøkelsen har vist, er at hjelpetrengende innen bondesamfunnet ikke bare har søkt til spesielle valfartskirker eller valfartsmål, men også til den lokale kirken.

Undersøkelsen har også vist at Le Goffs påstand: «Tout est source pour l'histoire des mentalités», har gyldighet for et historisk kildemateriale som er arkeologisk frambrakt ved utgravninger av kirkegrunnen. På grunnlag av undersøkelsen kan vi dessuten slutte at et ikke-skriftlig kildemateriale kombinert med skriftlige og muntlige kilder, har gitt historisk kunnskap som skriftlig kildemateriale alene ikke gir. Dette åpner for nye og interessante perspektiver, bl.a. har det åpnet muligheten for å få større historisk viten om sosiale grupper som

vanligvis har etterlatt seg relativt lite skriftlig kildemateriale, men også til å få historisk kunnskap om emner som det skriftlige kildematerialet gir liten eller ingen innsikt i.

Herleik Baklid

Høgskolelektor

Adr.: Avd. for kultur og humanistiske fag
Høgskolen i Telemark
3800 Bø

Noter

- 1 Artikkelen bygger på hovedfagsoppgava mi i historie, «...nær folkje kallar på Gud.» *Myntfunn under kirkegolv i sosialhistorisk perspektiv*, Universitetet i Oslo våren 1993.
- 2 Cf. Erling Johansen: Fortids-funn med fremtids-vyer. Foreløpig melding om utgravningene ved Hvaler kirke, *Østfoldarv 1954–55*, s. 87–102.
- 3 Cf. Liste over arkeologiske utgravninger og bygningshistoriske undersøkelser i norske kirker etter 1950. (Håkon Christie, Riksantikvaren)
- 4 Av gjenstander kan nevnes graver, aborter, bygningsdeler, gjenstander brukt til inventar og kirkelige handlinger, mynter, pilegrimsmerker, drakttilbehør som knapper, spenner, hemper og heker, smykker eller deler av smykker som ring-er, søljer og perler, knappenåler, bearbejdede og ubearbejdede pinner, tøystykker, dokker av tøy-stykker, pjotrepakker, tråder med knuter og kvister sammenbundet med tråd, terninger, spillekort, spillebrikker og lommelerker. (Cf. Inger Helene Vibe Müller: Kirkefunn som arkeologisk og kulturhistorisk kildemateriale, *Universitetets Oldsaksamling Årbok (UOÅ) 1982/1983*, Oslo 1984, s. 183–198.)
- 5 Se f.eks. Karin Berg: Myntfunn fra Høre kirke i Valdres, *Foreningen til norske fortidsminnesmerkers bevaring Årbok (FNFBÅ) 1981*, Oslo 1981, s. 69–84, Karin Berg: Myntene fra Ringeby stavkirke, *Hemgrenda 1983*, s. 49–63, Karin Berg: Coins in Churches: A Means of Payment? Part one, i H. Clarke and E. Schia (ed.) *Coins and Archaeology*, BAR International Series 556 (1989), s. 77–82, Anne-Marie Mørch von der Fehr: «Løsfunn» fra Høre kirke, *UOÅ 1984/1985*, Oslo 1986, s. 135–143, Anne-Marie Mørch von der Fehr: Myntkonsentrasjoner i Ringeby Stavkirke, *UOÅ 1986/88*, Oslo 1989, s. 161–169, Inger Helene Vibe Müller: Coins in Churches: A Means of Payment? Part two, i H. Clarke and E. Schia (ed.) *Coins and Archaeology*, BAR International Series 556 (1989), s. 83–89, Kolbjørn Skaare: Myntene fra Lom kirke, *FNFBÅ 1978*, Oslo 1978 (Skaare 1978a), s. 113–130, Kolbjørn Skaare: *Om myntfunnene i Bø gml. kirke, Telemark historie nr. 7* (1986), s. 28–38, Kolbjørn

- Skaare: Myntene under kirkegulvet, *Uvdal stavkirke forteller*, Uvdal 1992, s. 62–69.
- 6 Oversatt: Alt er kilder for mentalitetshistorikeren. Jacques Le Goff: Les mentalités: une histoire ambiguë, i Jacques Le Goff et Pierre Nora (dir.): *Faire de l'histoire* bd. 3, Paris 1974, s. 118.
- 7 I forordet til boka *Folk og kirke i middelalderen*, Kristiania 1912, skriver Edvard Bull d.e.: «Hvad jeg vilde vite, var altså ikke, hvad kirken lærte, men hvad den virkelig hadde fåt folket til at tro; ikke de krav til livet, den stillet, men de, folket stillet sig selv [...]». Utgangspunktet mitt er altså beslektet med utgangspunktet til Edvard Bull d.e.
- 8 Kolbjørn Skaare: Myntfunn, *Kulturhistorisk leksikon for nordisk middelalder (KLN)* bd. 12, Oslo 1967, sp. 51f. Cf. Per Sveaas Andersen: *Samlingen av Norge og kristningen av landet 800–1130*, Bergen – Oslo – Tromsø 1977, s. 14 og Kolbjørn Skaare: *Mynt i Norge*, Oslo 1978 (Skaare 1978b), s. 128.
- 9 Opplyst av Håkon Christie, Riksantikvaren, i samtale 2/6–88.
- 10 Se f.eks. Norges første folketelling 1769, *Norges offisielle statistikk B 106*, Oslo 1980, s. 142ff. Johan Vibe: *Norges land og folk. Topografisk-historisk beskrivelse over Buskeruds amt*, Kristiania 1895, s. 75, Amund Helland: *Norges land og folk. Topografisk-statistisk beskrivelse over Bratsberg amt, anden del*, Kristiania 1900, s. 366ff, Amund Helland: *Norges land og folk. Topografisk-statistisk beskrivelse over Kristians amt, tredje del*, Kristiania 1913, s. 328ff og Amund Helland: *Norges land og folk. Topografisk-statistisk beskrivelse over Kristians amt, fjerde del*, Kristiania 1913, s. 435ff.
- 11 Håkon Christie: Kirkebygningens historie, *Uvdal stavkirke forteller*, Uvdal 1992, s. 6. Cf. Sigrid og Håkon Christie: *Norges kirker, Buskerud bd. 1*, Oslo 1981, s. 397, Jørgen Jensenius: Sikring av en stavkirke. Arbeidene i Høre, *Vern og virke 1979*, Oslo 1980, s. 2, Dagfinn Skre: Utgravinga av Bø gamle kyrkje. Den bygningsarkeologiske undersøkelsen. *Telemark historie* nr. 7 (1986), s. 15ff og Topografisk arkiv, Oldsaksamlingen (TAO): Innberetning om den arkeologiske delen av de bygningsarkeologiske undersøkelsene i Ringebu stavkirke 1980–1981. Innberetningen s. 4.
- 12 S. og H. Christie 1981 s. 396 og Skre 1986 s. 19.
- 13 Cf. Skaare 1978a s. 126, Skaare 1978b s. 131 og Skaare 1986 s. 35.
- 14 Cf. Vibe Müller 1984 s. 184.
- 15 Olaf Olsen: Kirkegulvet som arkæologisk arbeidsmark, *Nationalmuseets Arbejdsmark 1958*, København 1958, s. 22 og Kolbjørn Skaare 1964: Myntfunn fra kirker – hvem er eier?, *Museumsnytt 1964*, s. 41.
- 16 Se f.eks. Skaare 1978a s. 128, Skaare 1978b s. 131 og Skaare 1986 s. 35f. Cf. Olsen 1958 s. 22.
- 17 Olsen 1958 s. 22.
- 18 Se f.eks. Skaare 1964 s. 41, Skaare 1978a s. 128, Skaare 1978b s. 131, Skaare 1986 s. 35f og Skaare 1992 s. 67.
- 19 Carsten Svarstad: Mynter i gamle stavkirker, *Forskningsnytt 1959*, s. 12f. Cf. Carsten Svarstad: Myntfunnene fra Urnes stavkirke, *FNFBÅ 1961*, Oslo 1962, s. 119.
- 20 Berg 1983 s. 60, Berg 1981 s. 79, Berg 1989, s. 81, Anne-Marie Mørch von der Fehr: Gjenstandsfunn under kirkegolv. En metode for undersøkelse belyst ved materialet fra Eidskog Kirke, *UOÅ 1982/1983*, Oslo 1984 s. 210, Mørch von der Fehr 1986, s. 138 og Mørch von der Fehr 1989.
- 21 Mørch von der Fehr 1989, s. 167f.
- 22 Vibe Müller 1989, s. 87 og Inger Helene Vibe Müller: From the Battle for Power to the Battle for Souls: the Basis for Parochial Division and its Consequences, *Collegium Medievale* vol. 3 1990/2, s. 141.
- 23 Vibe Müller 1990, s. 141.
- 24 Henrik Klackenberg: Kyrkfunden och medeltidsforskningen, *Festskrift til Lars O. Lagerqvist*, Stockholm 1989 (Klackenberg 1989a), s. 215. Cf. Henrik Klackenberg: Monetization in Medieval Sweden: An Archaeological Approach, i H. Clarke and E. Schia (ed.): *Coins and Archaeology*, BAR International Series 556 (1989) (Klackenberg 1989b), s. 97 og Henrik Klackenberg: *moneta nostra. Monetisering i medeltidens Sverige*, Lund 1992, s. 35. Sv. spill=tap.
- 25 Mynter med usikker eller manglende datering er utelatt. Med unntak av seinmiddelaldermynter fra Det tyske riket, er også mynter som vanskelig lar seg innpasse i den seinere kronologiske fordelingen utelatt.
- 26 Baklid 1993, s. 84f.
- 27 Innberetningen s. 6ff. Cf. Plansje over begravelser.
- 28 Baklid 1993, s. 120 og 129. Mynttettheten i alle de fire sistnevnte opphopningene var for middelalderen statistisk signifikant forskjellig fra mynttettheten i det øvrige av kirken under et nivå på 5%.
- 29 Se f.eks. Berg 1983 s. 61f, Klackenberg 1989a s. 215, Klackenberg 1989b s. 97, Klackenberg 1992 s. 35, Mørch von der Fehr 1986 s. 138, Mørch von der Fehr 1989 s. 164ff.
- 30 *Norges gamle Love (NGL), Anden række bd. 1*, Kristiania 1912, s. 552. Jeg takker Egil Kraggerud for oversettelse av den latinske teksten, Einar Molland: Offer, *KLN* bd. 12, Oslo 1967, sp. 527, Helge Fæhn: Ritualspørsmålet i Norge 1785–1813, Oslo 1956, s. 260ff, Arne Bugge Amundsen: «Prestesekken som aldri ble full...» *Tidsskrift for Teologi og Kirke 4/1987*, 258ff.
- Kirkeritualet fra 1685 foreskriver at menigheten etter prekenen «gaar op at ofre». (Danmark og Norgis Kirke-Ritual 1685–1985, Danmark 1985, s. 11)
- 31 Einar Molland: Offer, *KLN* bd. 12, Oslo 1967 sp. 526.
- 32 Bernt C. Lange: Altare, Norge, *KLN* bd. 1, Oslo 1956 sp. 114.
- 33 *Diplomatarium Norvegicum* bd. IV, Christiania 1858, s. 107.
- 34 Monica Rydbeck: Kollektavla, *KLN* bd. 8, Oslo 1963 sp. 629 og Fæhn 1956 s. 59ff.
- 35 Vibe Müller 1989, s. 87, Vibe Müller 1990, s. 141 og Mørch von der Fehr 1989, s. 167f.
- 36 Einar Molland: Votivbønn, *KLN* bd. 20, Oslo 1976, sp. 252.
- 37 Carl-Martin Edsman: Votivgåvor, *KLN* bd. 20, Oslo 1976, sp. 253. Cf. Einar Molland: Votivbønn, *KLN* bd. 20, Oslo 1976, sp. 252 og Andreas Seierstad: Votivgaver, *Kirke-Leksikon for Norden (KLN)* bd. IV (Seierstad 1929a), København 1929, s. 907.
- 38 Se f.eks. Seierstad 1929a s. 907.
- 39 Andreas Seierstad: Votivalter, *KLN* bd. 4, København 1929, s. 907.
- 40 Edsman 1976 sp. 253f.
- 41 Ralph Merrifield: *The Archaeology of Ritual and Magic*, London 1987, s. 90, Keith Thomas: *Religion and the Decline of Magic*, Harmondsworth 1984, s. 54f og Rosalind and Christopher Brooke: *Popular Religion in the Middle Ages*, London 1984, s. 28.
- 42 Seierstad 1929a s. 907, Anne Eriksen: *Lovekirker i Norge etter reformasjonen*, Magistergradsavhandling i folkeminnevitenskap, UiO 1986, Merrifield 1987 s. 90. De danske mirakelsamlingene nevner også penger som votivgaver. (Edsman 1976 sp. 254).
- 43 Seierstad 1929a s. 908.
- 44 Eriksen 1986 s. 276.
- 45 Se f.eks. A. Chr. Bang: *Norges hellige Kilder efter Reformationen*, Christiania Videnskabs-Selskaps Forhandlinger 1885, No.6, Christiania 1885, s. 2, 3 og 8f.
- 46 Fredrik Grøn: En «sundhedskilde» i Smaalenene og myntfund derfra, *FNFBÅ 1909*, Kristiania 1910, s. 67.
- 47 Fredrikstad Blad 18/4–1896.
- 48 Grøn 1910 s. 67 og Norsk Folkeminnesamling (NFS) Kr. Bugge 2,10.
- 49 NFS A.B. Larsen jr. 5,43.
- 50 Joh. Th. Storaker: *Elementerne i den norske folketetro*, Norsk Folkeminnelags Skrifter 10, Kristiania 1924, s. 122.
- 51 NFS Kr. Bugge 2,10.
- 52 NFS Frøysset 6,43 og Bang 1885 s. 2f.
- 53 Amund Helland: *Norges land og folk. Topogra-*
- fisk-statistisk beskrivelse over Nordre Bergenhus amt, første del*, Kristiania 1901, s. 645.
- 54 Anders Hanssøn Bernhofts Opdalsbeskrivelse. Utgitt med en biografi, innledning og anmerkninger av Arne Odd Johnsen, *Heimen* bd. III, 5. hefte 1933, s. 224f.
- 55 Oldsaksamlingens gjenstandskatalog: f. eks. Uvdal stavkirke, Reinli stavkirke, Lom stavkirke, Vågå kirke.
- 56 NFS Edv. Grimstad 10, 65.
- 57 Olav Bø: Øskjer i kyrkjemuren, *Norveg* 7, Oslo 1960, s. 123.
- 58 Her gjengitt etter Sven-Gunnar Sundberg: *Offerkyrkor i gamla Växjöstiftet. En vallfartssed under den lutherska ortodoxins tid*, Växjö 1989 s. 54. Sundberg oppgir at han har hentet opplysning fra Bäckgren 1933, men referansen er dessverre utelatt i litteraturlisten.
- 59 Kolbjørn Skaare: *moneta norwei. Norsk mynt i tusen år*, Oslo 1966, s. 13 og s. 16.
- 60 Skaare 1978 s. 44ff.
- 61 Skaare 1978 s. 45f.
- 62 Bjarne Ahlström, Bernhard F. Brekke og Bengt Hemmingsson: *Norges mynter*, Stockholm 1976.
- 63 S. og H. Christie 1981 s. 404 og opplyst av Håkon Christie, Riksantikvaren, i samtale 2/6–88 og 11/3–92.
- 64 Se f.eks. Skaare 1978a s. 128, Skaare 1978b s. 131 og Skaare 1986 s. 35f.
- 65 For å få et inntrykk av myntstørrelsene kan en f.eks. se C.I. Schive: *Norges Mynter i Middelalderen*, Christiania 1865, Ahlström, Brekke og Hemmingsson: *Norges mynter*, Stockholm 1976 og Skaare 1966.
- 66 Grøn 1910 s. 67.
- 67 Ibid. og Gunvor Lindstad: Fortegnelse over myntene i kildefunnet fra Øymark i Østfold, *Nordisk Numismatisk Unions Medlemsblad* nr. 7/1941 s. 110ff. Grøn skriver i sin artikkel at det ble funnet 229 mynter. Men da Lindstad foretok bestemmelse av myntmaterialet omfattet det 228 mynter, inkludert en regnepenge. Avviket i antallet må imidlertid regnes som ubetydelig.
- 68 Olsen 1958 s. 22 og Skaare 1964 s. 41.
- 69 Se f.eks. Skaare 1964 s. 41, Skaare 1978a s. 128, Skaare 1978b s. 131 og Skaare 1986 s. 35.
- 70 Opplyst av Jørgen Jensenius, Riksantikvaren, i samtale 17/3–89 og 18/9–91.
- 71 Giovanni Domenico Mansi: *Sacrorum Conciliorum nova, et amplissima collectio* bd. 13, Paris & Leipzig 1902, sp. 751. Jeg takker Egil Kraggerud for oversettelse av den latinske teksten.
- 72 Sverre Bagge m.fl.: *Norske middelalderdokumenter*, Bergen – Oslo – Tromsø 1973, s. 56.
- 73 Lange 1956 sp. 113.
- 74 Joseph Braun S. J.: *Der christliche Altar in seiner geschichtlichen Entwicklung* bd. 1, München 1924, s. 558f.

«Hvad der har bragt dem gennem gulvet er desverre efter al sansynlighed en hemmelig ofring [...]»

75 Baklid 1993, s. 198.

76 Rune Norberg: Altare, *KLNM bd. 1*, Oslo 1956, sp. 110.

77 TAO Lunner kirke: Innberetning fra antikvar Bernt C. Lange – St. Olav i Universitetets Oldsaksamling og UMK Funnjournal IV, funn nr. 1135. Skulpturen befinner seg nå på Oldsaksamlingen, Oslo.

78 Bull 1912 s. 191. Skulpturen ble tatt ned fra utstillingsplassen på Oldsaksamlingen. Men det ble ikke funnet noe hull slik tradisjonen sier. Dette trenger likevel ikke avkreftede tradisjonen da vi ikke kjenner til hvordan skulpturen har vært montert i kirken.

79 Håkon Christie: Lom stavkirke forteller, Lom kirke, *FNFBÅ 1978*, s. 107 og samtale med Håkon Christie, *Riksantikvaren*, 20/5–92.

80 Opplyst av Jørgen Jensenius, *Riksantikvaren*, i samtale 17/3–89 og 1/6–92.

81 Olsen 1958 s. 22.

82 Utregningen bygger på en rettarbot utstedt av hertug Håkon Magnusson om årslønn for gårdsarbeidere på Opplandene. Ifølge rettarboten skulle den kontante årslønna for en gårdsarbeider i

Gudbrandsdalen være «.xii. alnar vadmals oc .iij. aura sylfrs.» (*NGL bd. III*, s. 19.)

83 Lindstad 1941 s. 109–113.

84 Se f.eks. Skaare 1964 s. 41, Skaare 1978a s. 128, Skaare 1978b s. 131, Skaare 1986 s. 35f og Skaare 1992 s. 67.

85 Statsarkivet i Oslo (SAO) Prestearkivene: Kallsbok nr. 1 for Rødnes s. 69 og Holst 1955 s. 2.

86 SAO Prestearkivene: Kallsbok nr. 1 for Rødnes s. 69f. Presten har skrevet dette i 1886. Cf. s. 51.

87 Helge Fonnum og Kristen Svarteberg: *Aal Bygdesoge bd. 1*, Oslo 1952. Skaare kjenner til dette tradisjonsbelegget, men han tillegger det ikke noen større vekt. (Se f.eks. Skaare 1978a s. 128f.) I sin artikkel om myntfunnene fra Bø gml. kirke skriver han: «Det har vært vanskelig å finne noen tradisjon som sier at det var om å gjøre å få abraukt myntene under kirkegolvet. Noe slikt kjenner vi ikke fra Bø, heller ikke fra de mange andre norske bygdelag og kirkesogn der det er kommet for dagen mynt fra kirkegulv eller kirketufter. Nedskrevne og trykte kilder fra kulturhistoriens forskjellige felter nevner ikke noe som klart kan besvare dette spørsmål.» (Skaare 1986 s. 35.)

Innkommen litteratur

Årbok for Gudbrandsdalen 1994. Arvid Ødegaard (red.). Utg. av Dølaringen og Gudbrandsdal Historielag. Dølaringen Boklag, 1994. Årg. 62.

Else Braut: Frå spinnelin til lerret. Kvinnearbeid i Stavanger ca. 1700–1775. Utg. av Tingbokprosjektet. Oslo 1994. Nr. 7 i serien Publikasjoner fra Tingbokprosjektet.

Marit Slyngstad: Ulydighet og straff. Intensjoner og praksis i statsmaktens bekjempelse av fattigdomsproblemet. En undersøkelse med utgangspunkt i tukthusforordningen av 2. desember 1741 og de innsatte ved Christiania tugthus i perioden 1741–63. Utg. av Tingbokprosjektet. Oslo 1994. Nr. 8 i serien Publikasjoner fra Tingbokprosjektet.

Harriet Marie Terjesen: Blodskam og leiermål i forbudne ledd. En studie med utgangspunkt i kilder fra Rogaland i tidsperioden 1602–1659/61. Utg. av Tingbokprosjektet. Oslo 1994. Nr. 9 i serien Publikasjoner fra Tingbokprosjektet.

Anne Aune: Avkriminalisering av leiermål. Ein studie av lov og rettspraksis i leiermålssaker i Nedre Telemark sorenskriveri 1727–1797. Utg. av Tingbokprosjektet. Oslo 1994. Nr. 10 i serien Publikasjoner fra Tingbokprosjektet.

Ove Olstad: Ystehede. En steinalderboplass ved Iddefjorden. Utgravd 1991–1992. Innberetning, 1993. Utg. av Oldsaksamlingen.

Trygve Brandal: Hjelmeland. band 2: Bygdesoge 1800–1990. Utg. av Hjelmeland kommune, 1994.

Norwegian Tracks. Blaine Hedberg (red.). Utg. av Vesterheim Genealogical Center and Naeseth Library, Madison, Wisconsin. Nr. 74. October 1994.

Kjelda. Gunnar Urtegaard (red.). Utg. av Fylkesarkivet i Sogn og Fjordane. Hermansverk. Nr. 3 – 1994. Årg. 3.

Möjligheternas landskap. Nordiska kulturanalyser. Anders Linde-Laursen og Jan Olof Nilsson (red.). Utg. av Nordisk ministerråd. København, 1994.

NKKM-Nytt. Gerd Woll, m.fl. (red.). Utg. av Norske Kunst- og Kulturhistoriske Museer, Oslo. Nr. 5 – 1994. Årg. 7.

Fotefar. Gunnar Holt (red.). Utg. av Landslaget for lokalhistorie i skolen. Sandefjord. Nr. 3 – 1994. Årg. 16.

Gudrun Andersson Lennström og Marie Lennersand: Sprickor i muren. Funktion och dysfunktion i det stormaktstida rättssystemet. *Opuscula Historica Upsaliensia* 14. Utg. av Historiska institutionen, Uppsala Universitet, 1994.

Arkivmagasinet. Informasjon fra Riksarkivaren. Bente Hartviksen (red.). Utg. av Riksarkivet, Oslo. Nr. 2 – 1994. Årg. 8.